

# BOOKNOOK

MAÉ MARTINEAU

STÉPHANIE HUANG

SOFIA YONNET

# APAC MINIATURE

ENSEIGNANT : SANDY VENOT

Un Book Nook qu'est ce que c'est ?

Un book nook se rapproche d'un diorama au format d'une bibliothèque. C'est une boîte à l'échelle d'un livre, à insérer entre les livres d'une bibliothèque.

---

# DES EXEMPLES DE BOOK NOOK

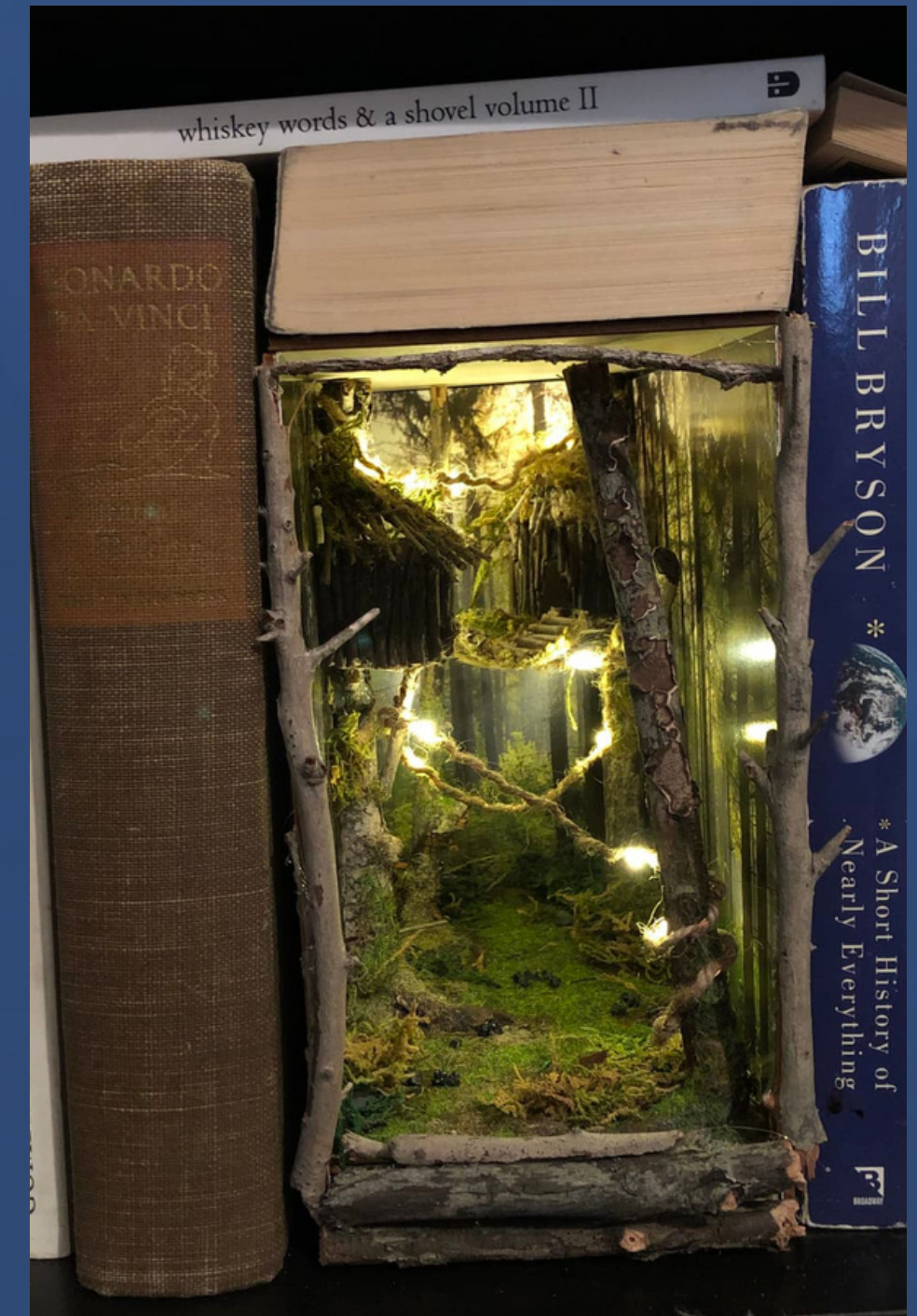

857 pages

Diana Gabaldon

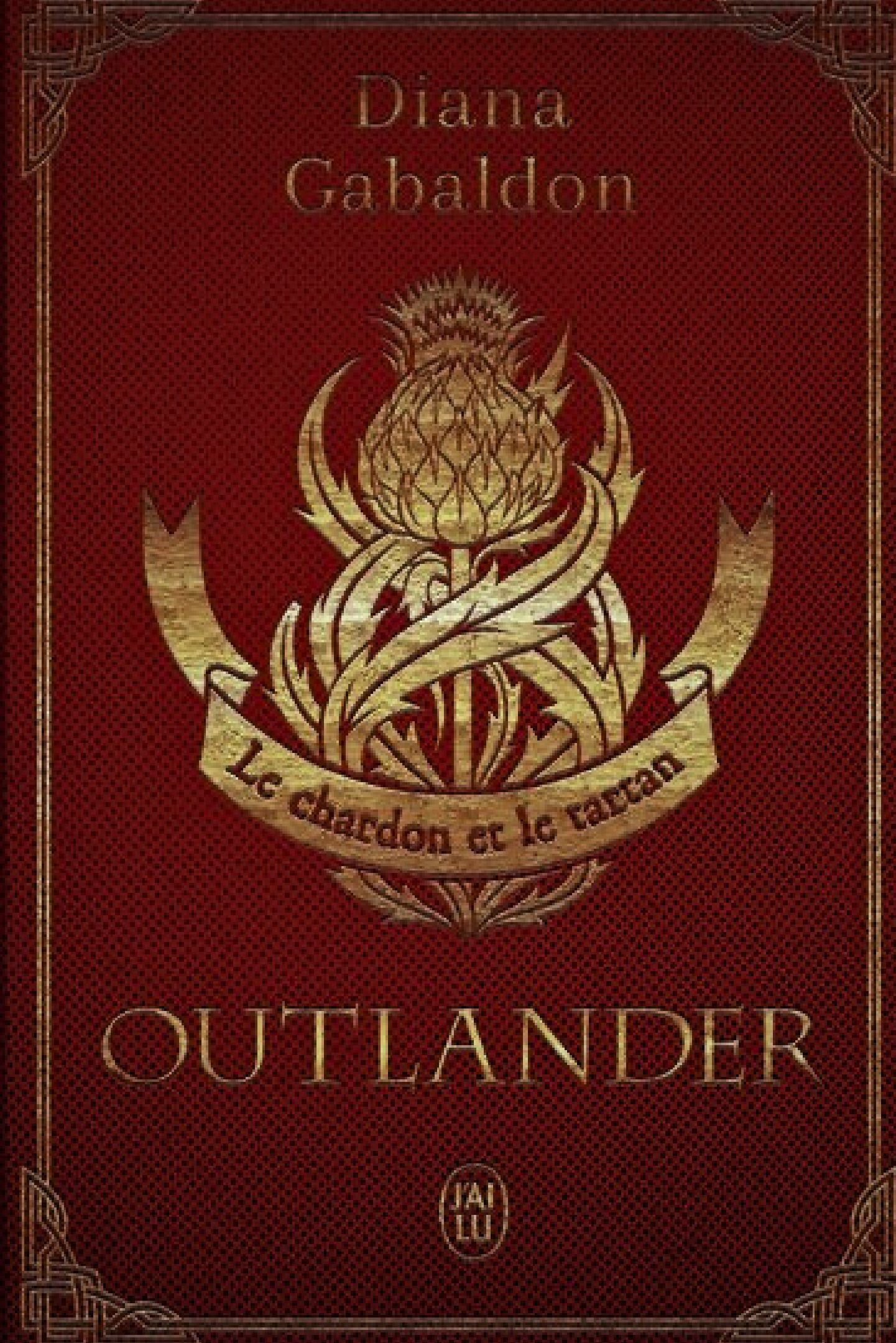

# OUTLANDER

Il nous a semblé évident de nous inspirer d'un univers fictif que nous aimons, provenant donc d'un livre pour penser et imaginer notre miniature.

Nous sommes donc en train de réaliser un book nook s'inspirant de l'univers d'Outlander de Diana Gabaldon, notre miniature sera la représentation d'une chambre d'un modeste château d'Écosse du XVIIIe siècle.

Nous cherchons à retranscrire cette lecture d'un univers à la fois chaleureux et brute.

# NOTRE PROJET

---

En premier lieu, nous avons commencé par réaliser des croquis numériques pour nous aider à visualiser notre projet. Nous avons ensuite conçu une maquette en carton temporaire pour visualiser le projet en 3D.

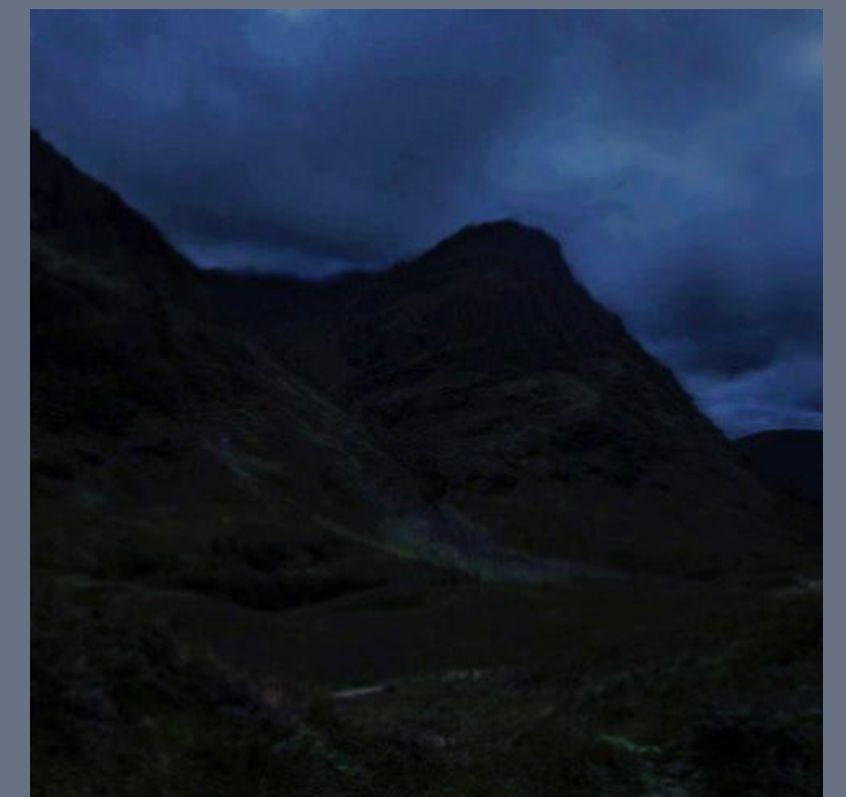
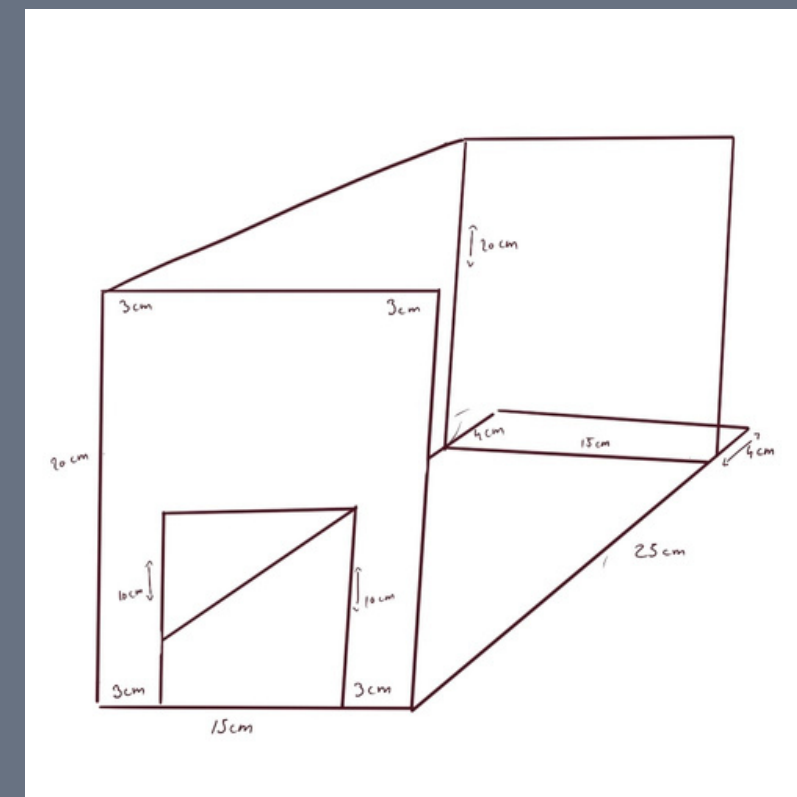
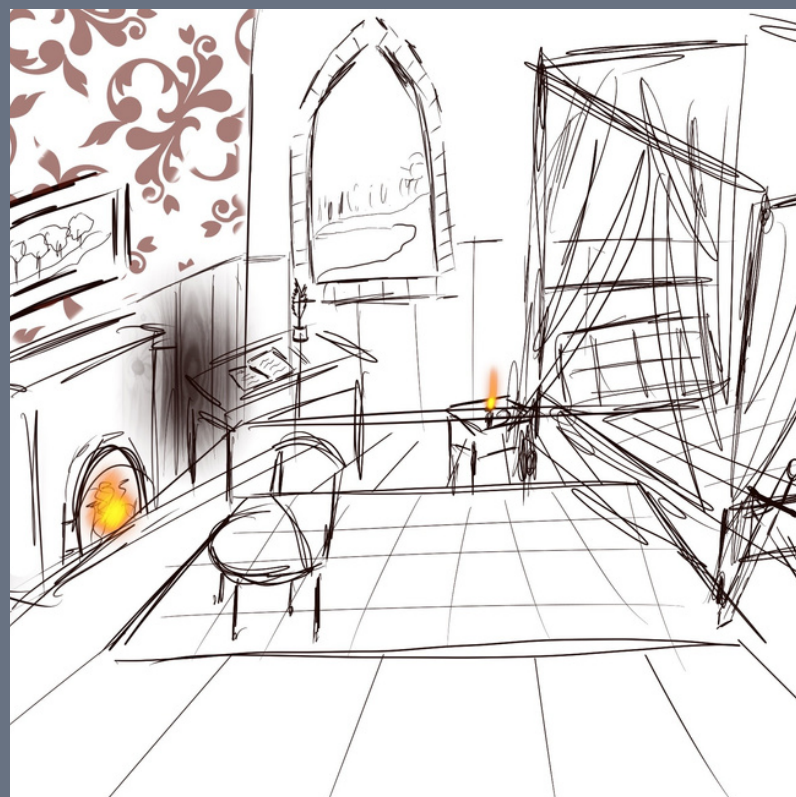

# NOTRE PROJET

---

Notre book nook sera au format 25 x 15 x 20. Le matériel utilisé : carton de bois, bâtonnets de bois, papier peint, polystyrène, baguette de bois, tissus, impression 3D, carton de boîte d'œufs, fausse végétation, guirlande lumineuse, miroir.

Afin d'agrandir notre pièce nous avons utilisé la technique du miroir pour donner l'illusion de plus de profondeur et de continuité.

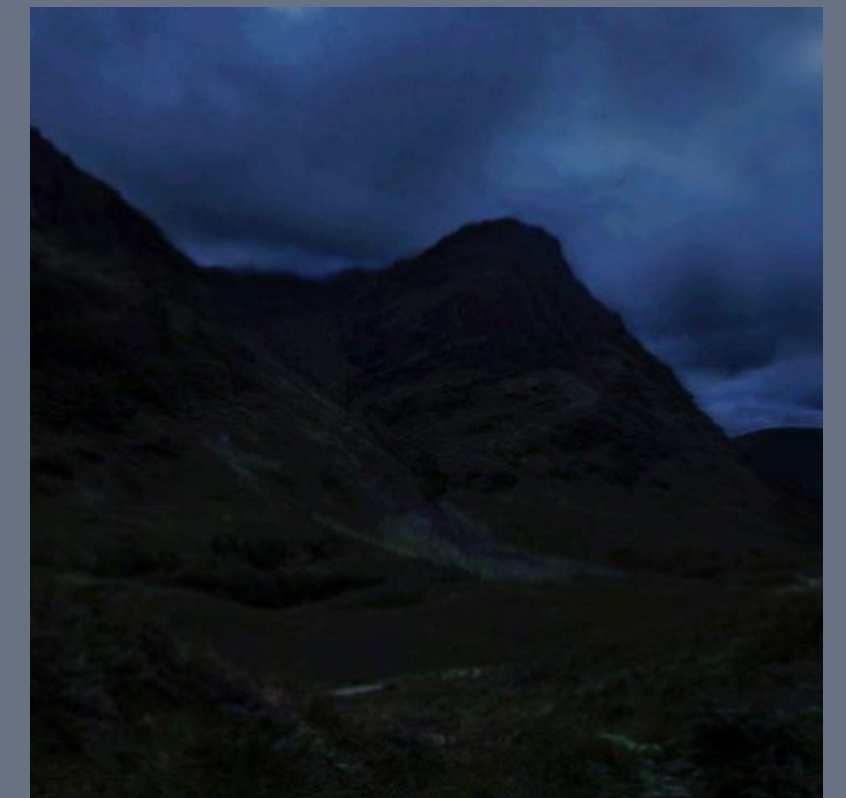
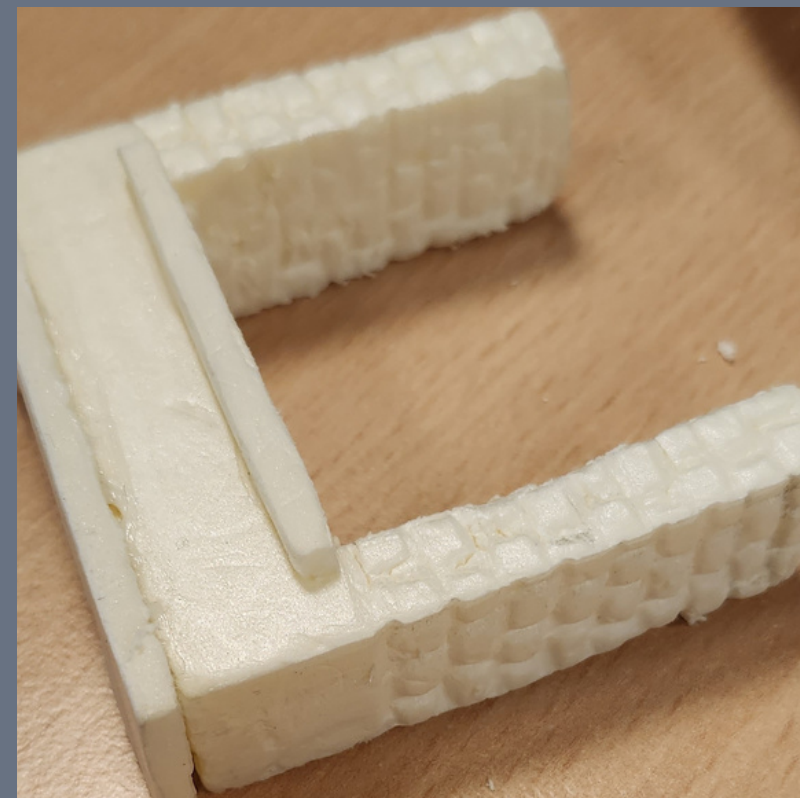

# NOTRE PROJET

---

Nous avons encore beaucoup de choses à faire, nous compléterons le document dans les semaines qui suivent ;)

